



Ce document a été mis en ligne par l'organisme [FormaV](#)®

Toute reproduction, représentation ou diffusion, même partielle, sans autorisation préalable, est strictement interdite.

Pour en savoir plus sur nos formations disponibles, veuillez visiter :

www.formav.co/explorer

BP PLÂTRERIE ET PLAQUE

E2 : RÉALISATION ET MISE EN OEUVRE

DOSSIER SUJET

SESSION 2014

BP PLÂTRERIE ET PLAQUE	Session 2014		SUJET
E2 : RÉALISATION ET MISE EN OEUVRE	Code : 14BPNA01		
Nature : PRATIQUE	Durée : 20h	Coef : 7	Page S1/5

DESCRIPTIF , MÉTHODOLOGIE ET CONSIGNES

IMPORTANT : le point d'implantation repéré PI dans le dossier doit être respecté.

Ouvrage en plaque de plâtre.

- Construire la structure de l'ensemble sur ossature métallique de 48-35, montants simples.
- Assurer l'habillage de la structure en plaques de plâtre standard en parties droites, pour l'habillage des chants en parties courbes, utiliser la B.A. 6 mise à votre disposition, pose en double peaux pour la 6 mm.
- Assurer la finition de l'ensemble, avec de la bande armée en angles saillants et de la bande papier en cueillies horizontales, verticales et en raccords de plaques, ainsi qu'en cueillies horizontales avec le plafond existant.
- L'ensemble est à livrer prêt à peindre.
- L'ensemble de la construction est conforme aux normes en vigueur.

Ouvrage en brique plâtrière.

- Construire en brique plâtrière de 4/25/38.5, (ou 3.5/25/38.5) hourdée au plâtre de type « PLAFER » ou Similaire.
- Pour permettre à l'ouvrage en brique d'assurer sa propre stabilité, mettre en œuvre l'ensemble du briquetage en fond de niche en plaquant l'angle à 90° comme représenté sur la vue « d'ensemble dessous ».
- Les gabarits en contreplaqué, préalablement préparés par vos soins, sont à utiliser, à votre gré, pour la base circulaire et éventuellement pour la niche en partie centrale. Ils ont été réalisés aux cotes, enduits fini. Ils peuvent donc vous servir pour le briquetage comme pour l'enduit. Avant de commencer le briquetage, vous pouvez, avec le gabarit approprié, confectionner un nu sur l'épaisseur du contreplaqué (16 mm), qui vous sera bien utile pour dresser vos enduits en partie circulaire.
- L'angle saillant en partie circulaire est à réaliser au plâtre.
- En partie haute, il faut prévoir des profilés plastiques (ou métalliques) sur tous les angles saillants.
- Les angles rentrants, y compris horizontaux, en contact avec la plaque de plâtre doivent recevoir une bande papier avant les enduits plâtres.

Le plâtre de finition lisse, ne doit pas être lissé avec de l'enduit à joint.

Les enduits :

- La partie circulaire et la tablette sont à enduire au plâtre, finition lisse.
- L'intérieur de la niche, et le plafond sont également à enduire de finition lisse.
- Le coffre haut et les retours de 12 cm sont à enduire au plâtre allégé, finition grattée teintée (sable calibré et colorant poudre jaune).
- La gorge verticale est à enduire au plâtre de finition lisse. Utiliser les baguettes de 15 mm et le calibre bois mis à votre disposition pour la réaliser.

Nota :

- *L'ensemble des enduits à réaliser en finition lisse, est laissé libre au candidat , type traditionnel (PLAFER 901) ou plâtre allégé (delta court).*
- *Les méthodes, notamment l'utilisation des calibres en contreplaqué, sont données à titre indicatif, libre au candidat de les adopter ou de suivre ses propres méthodes.*

Niveau laser autorisé. - Meuleuse interdite. – E.P.I. obligatoire.

BP PLÂTRERIE ET PLAQUE	Code :	SUJET
E 2 : RÉALISATION ET MISE EN OEUVRE	14BPNA01	Page S2/5

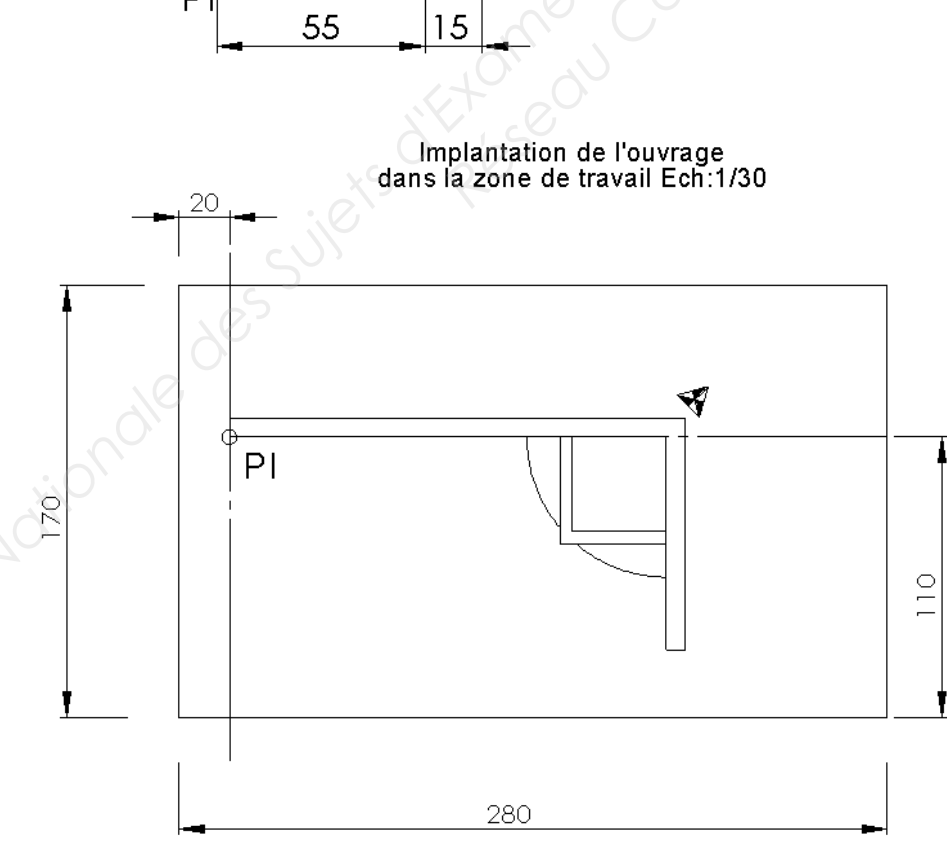
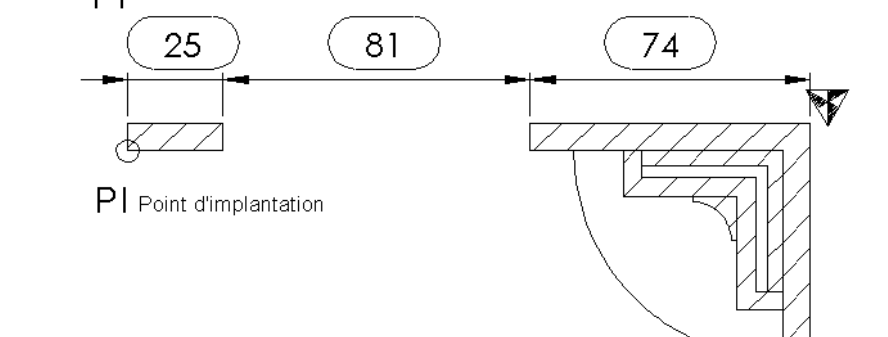
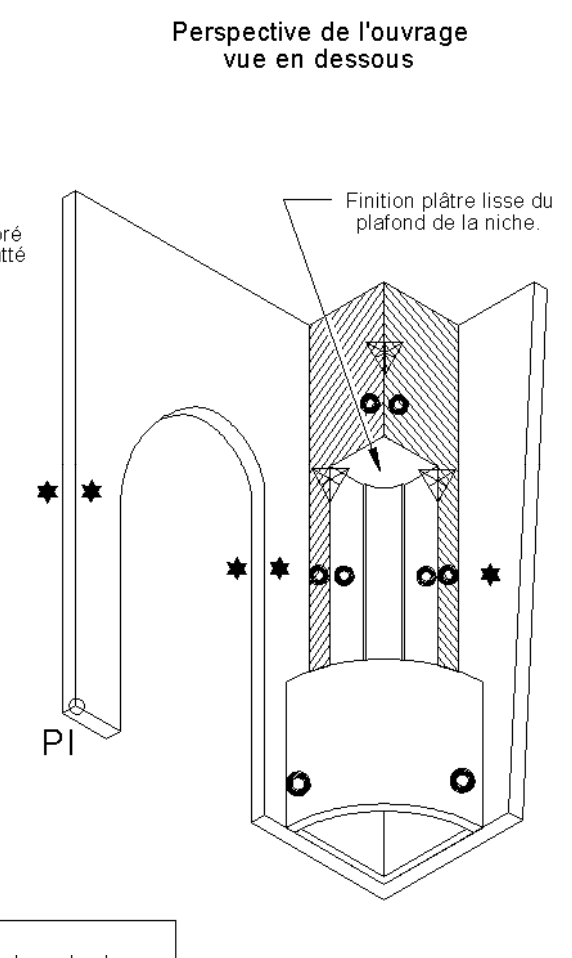
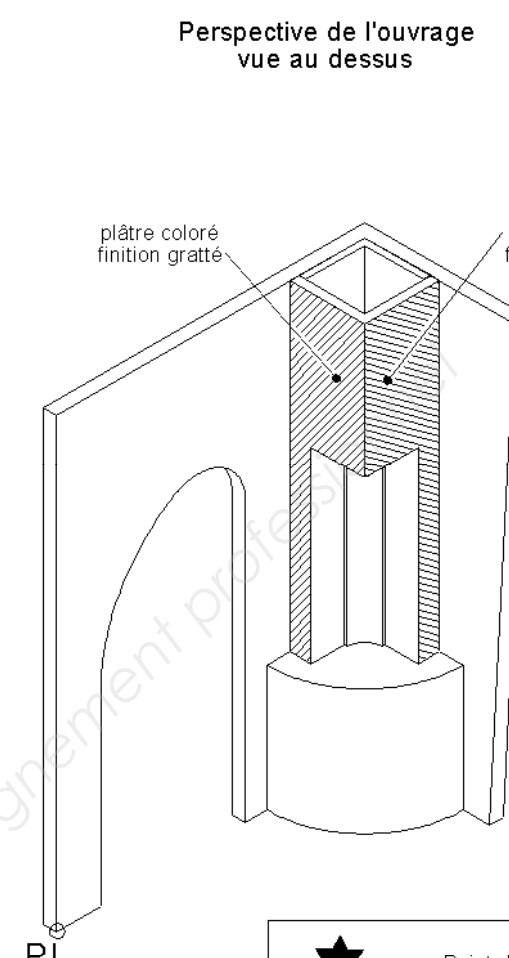
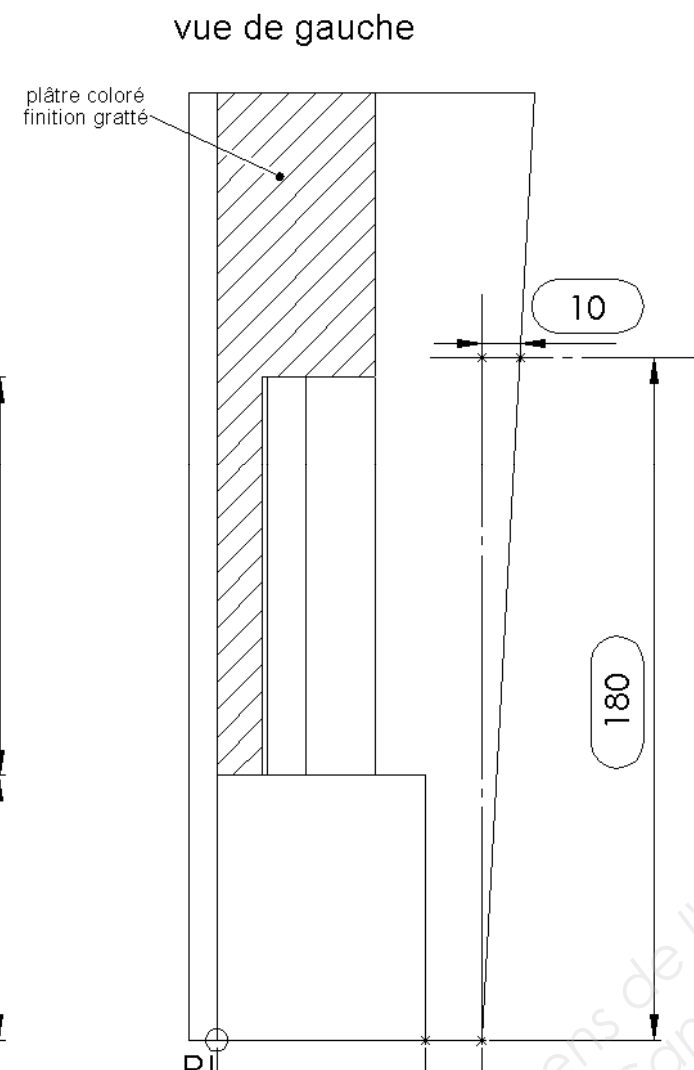
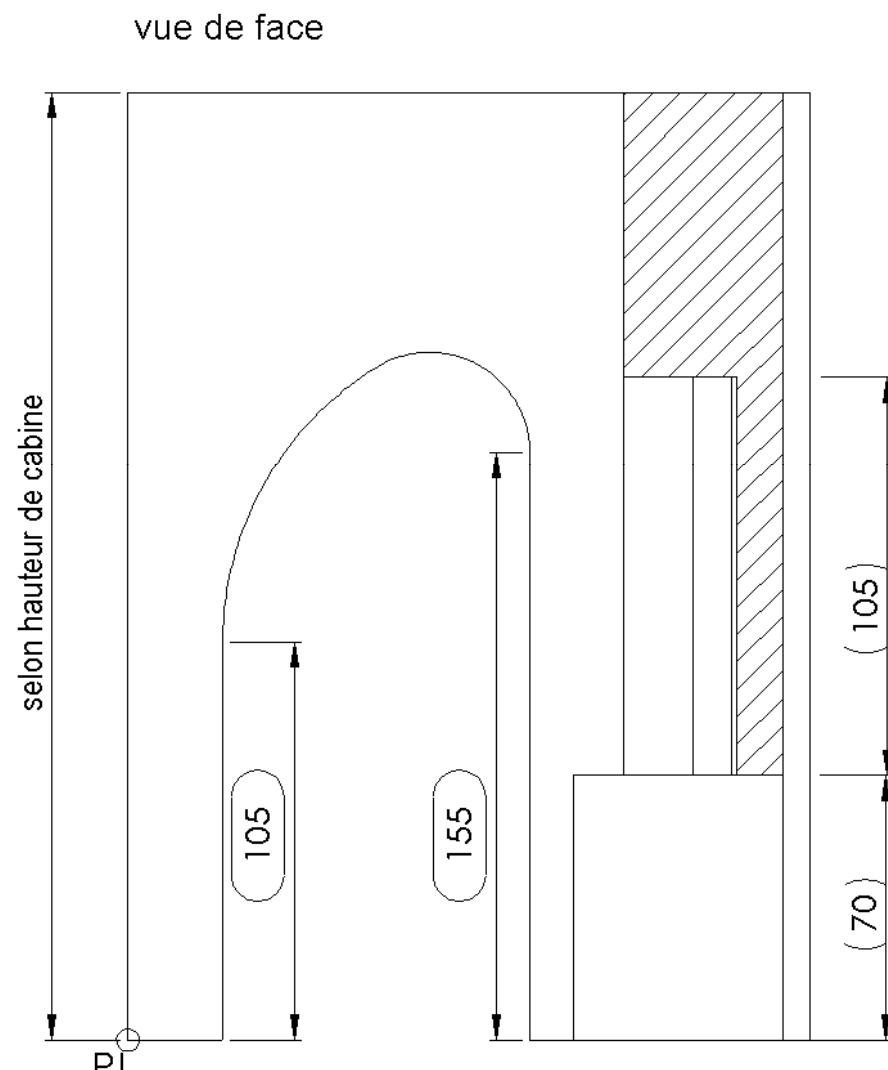

- Point de contrôle des aplombs pour la plaque de plâtre.
- Point de contrôle des aplombs pour la brique et le plâtre.
- Point de contrôle des équerrages pour la brique et le plâtre.
- Point de contrôle de l'équerrage de l'ossature de la plaque.

Plâtre coloré finition grattée

- Légende
- cotes précises vérifiées pour la plaque
 - cotes précises vérifiées pour la brique

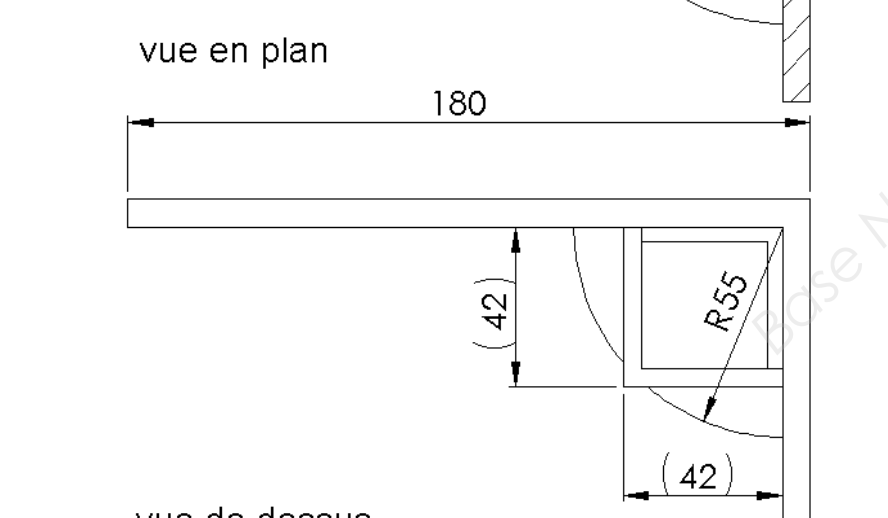
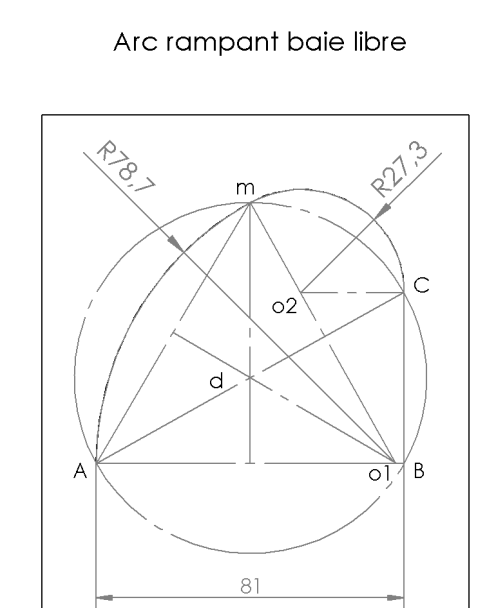

Cloison décorative avec niche échelle variable
les cotes sont en cm.

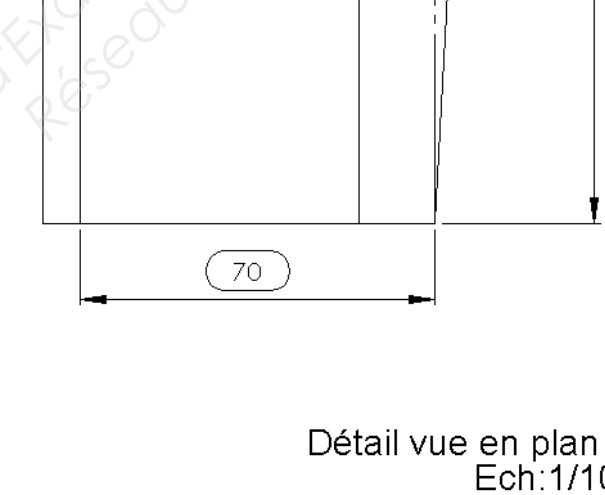
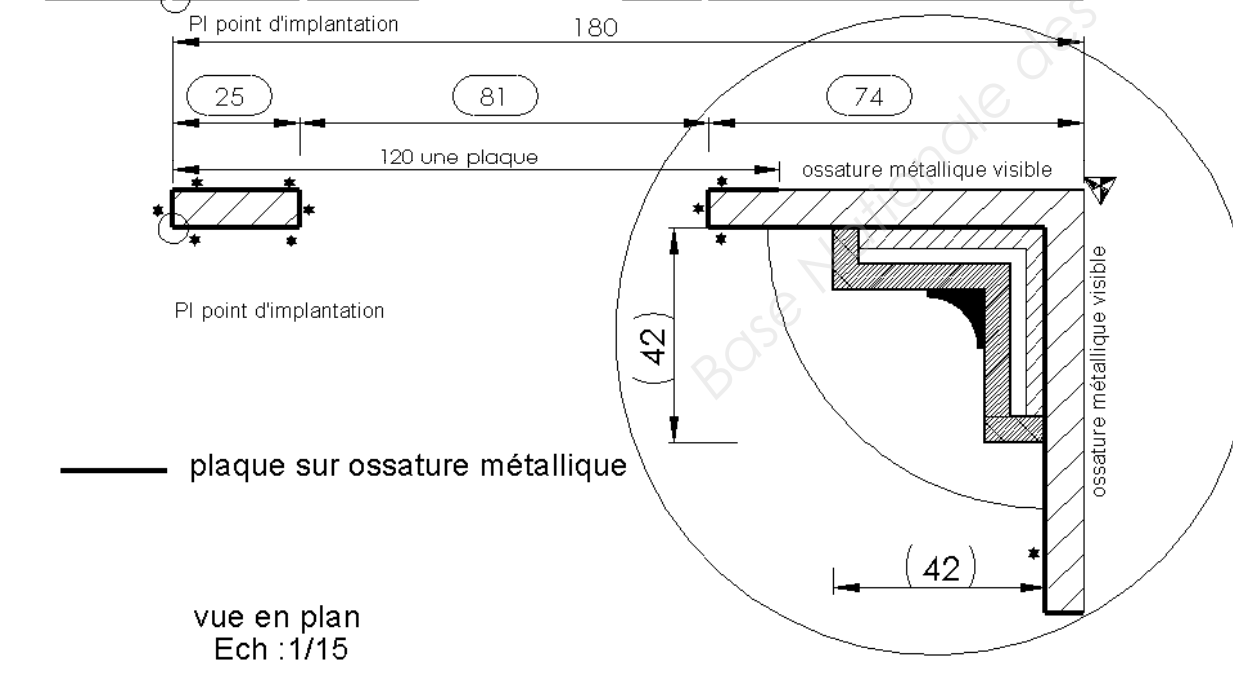
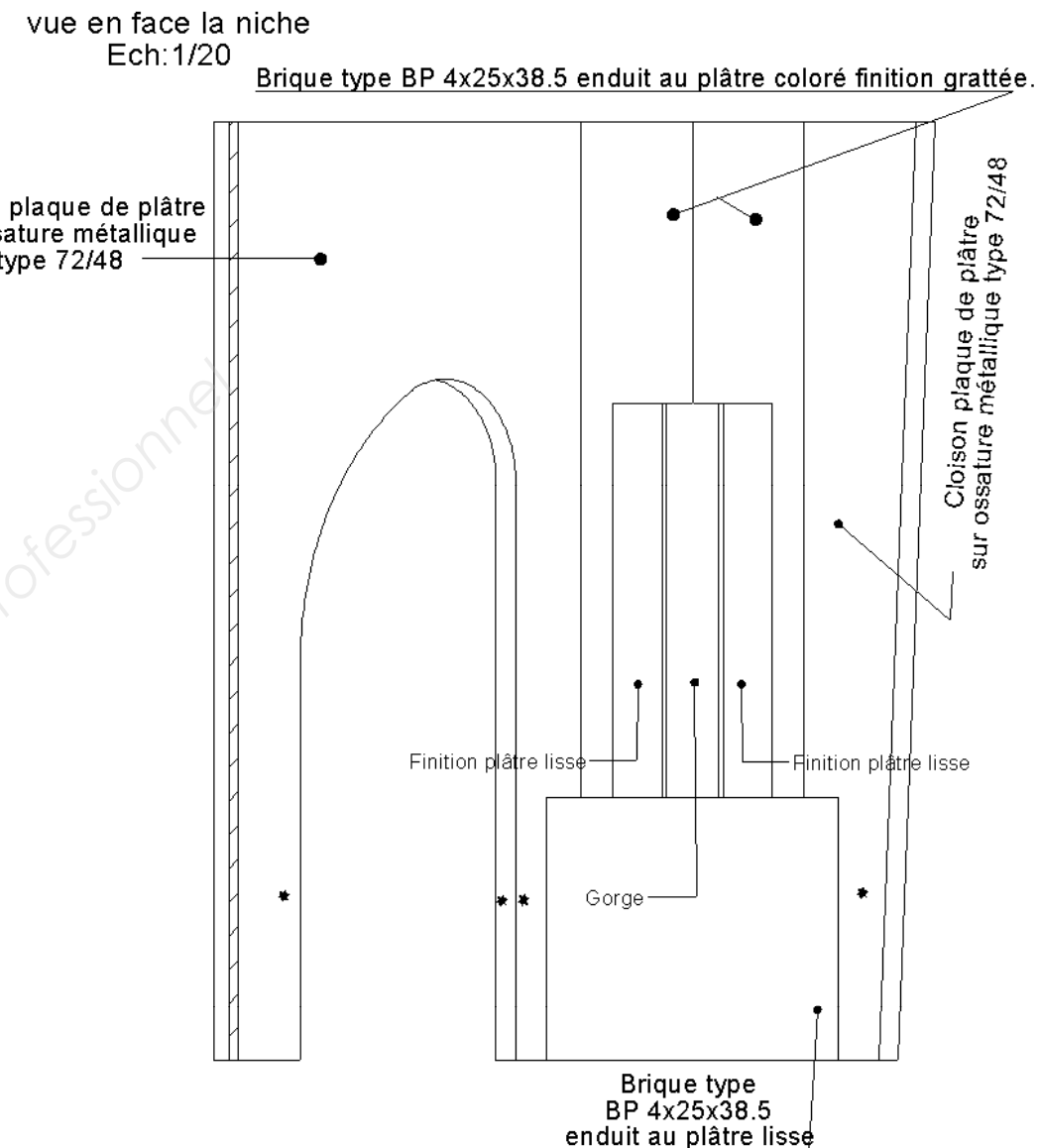
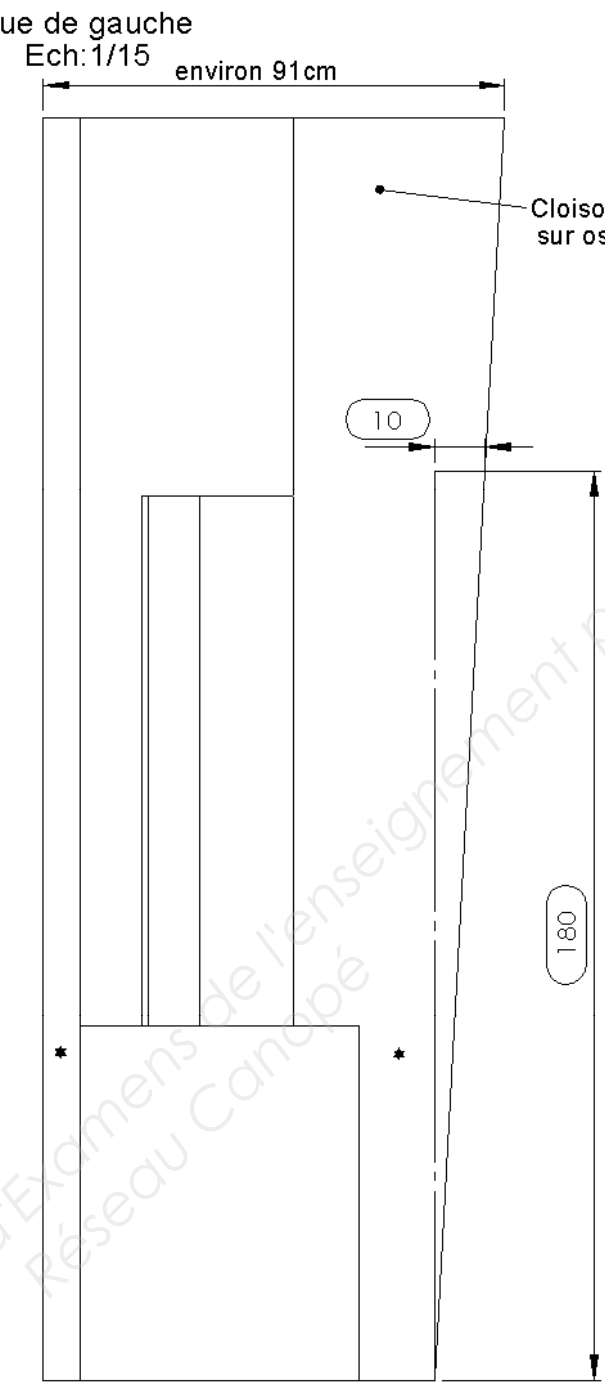
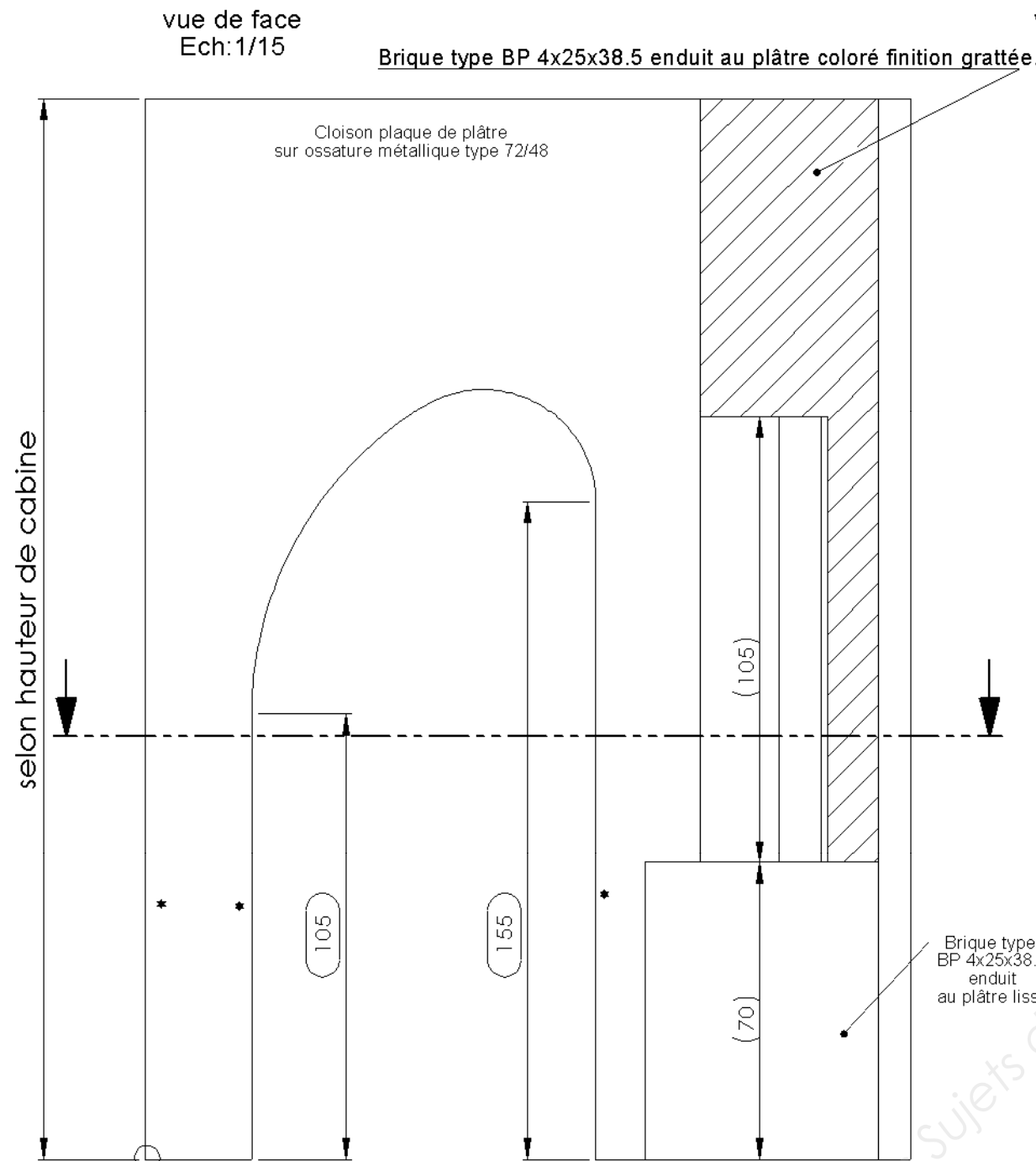

- Point de contrôle des aplombs pour la plaque de plâtre.
- Point de contrôle des aplombs pour la brique et le plâtre.
- Point de contrôle des équerrages pour la brique et le plâtre.
- Point de contrôle de l'équerrage de l'ossature de la plaque.

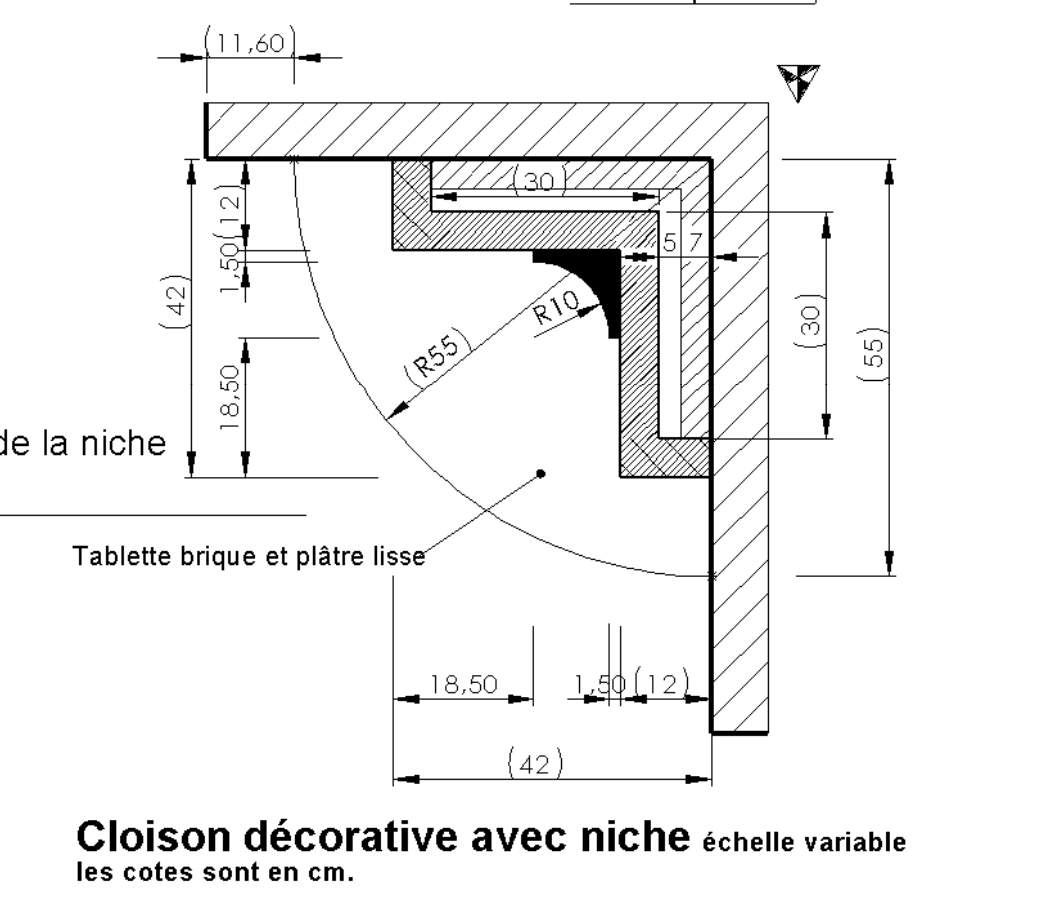

Ouvrage en plaque de plâtre.			
Les capacités	Critères d'évaluation :	Tolérances :	Notes.
Implanter un ouvrage, tracer.	Le tracé respecte le plan.	Respect des cotes 3 mm : 2 pts x 8 postes (cotes entourées)	16 pts.
		Aplomb, 3 mm Ht. s/s plafond: 1 pt x 11 postes.	11 pts.
		Equerrage 2 mm. pour 50 cm : 2 pts x 1 poste	02 pts.
	Arc rampant : précision du tracé.		10 pts.
Construire en plaques de plâtre	La mise en œuvre est conforme à la prescription et au DTU.	Ossature : Répartition, 60cm maximum, Assemblage et fixation au DTU. (correction en partie visible, sur ouvrage fini)	10 pts.
		Pose des plaques : Précision des coupes, les raccords et l'espacement des vis 30cm maximum. A corriger durant l'épreuve	10 pts.
Traiter les joints entre plaques, arêtes et cueillies.	Les éléments de renforts sont complètement noyés dans l'enduit. Les joints sont invisibles et homogènes, les bandes sont continues et sans cloque. Ouvrage livré prêt à peindre		15pts.
total des points			
Ouvrage en plaque de plâtre.			74pts
Ouvrage en Brique plâtrière et enduits au plâtre.			116pts
total			190pts
note			/20

Ouvrage en Brique plâtrière et enduits au plâtre.			
Les capacités	Critères d'évaluation :	Tolérances :	Notes.
Implanter un ouvrage, tracer	Le tracé respecte le plan.	Respect des cotes : 3 mm : 2 pts x 11 postes (cotes entre parenthèse)	22pts
		Aplomb : 2 mm Ht. d'ouvrage : 1 pt x 8 postes.	8pts
		Equerrage : 2 mm. Niche en partie haute : 2 pts x 3 postes.	6pts.
Construire en éléments de terre cuite	La mise en œuvre est conforme à la prescription et au DTU. Le briquetage est propre, les liaisons sont assurées et les joints sont croisés. A corriger durant l'épreuve.		10pts.
Préparer les supports	Les protégés angles sont noyés dans l'enduit, les coupes d'onglet sont nettes.		10pts.
Réaliser un enduit	Les normes sont respectées : - Planitude locale et générale. - Aspect de surface. - La dureté est conforme.	Enduit finition lisse : Planitude locale : 1 mm / 0.20 m Planitude générale 3 mm/1.00m	10pts.
		Enduit gratté et coloré : Planitude générale : 3 mm/1.00m Aspect de surface : régularité du grain et coloration constante.	10pts.
		Partie circulaire et tablette : Régularité de l'arrondi et propreté de l'arête vive.	10pts.
		Gorge verticale : Arêtes vives sont droites et nettes Le galbe de la gorge est régulier.	10pts.
Nettoyer le chantier	L'ensemble de l'ouvrage est conforme à la prescription : Ouvrage livré prêt à peindre..		20pts.

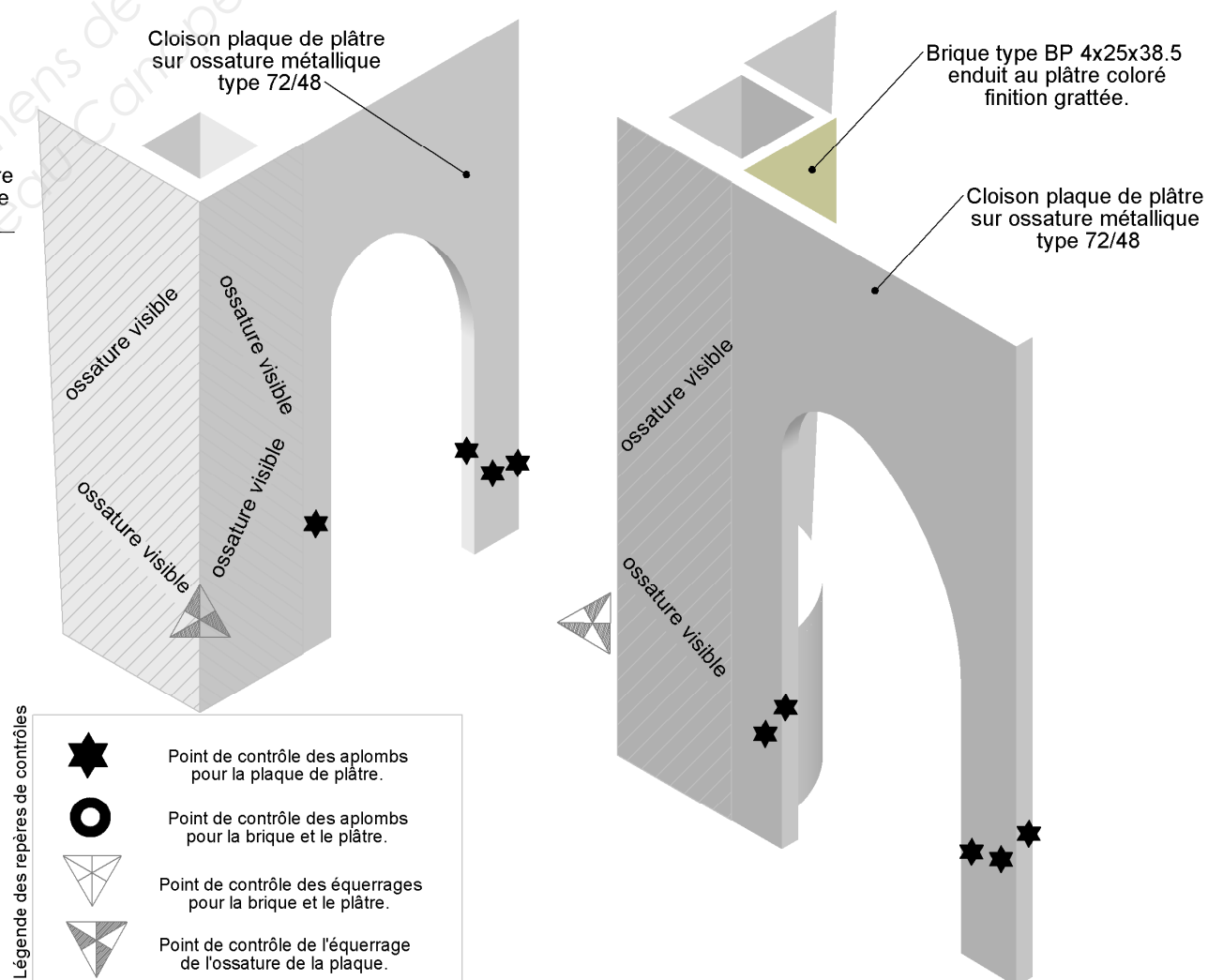
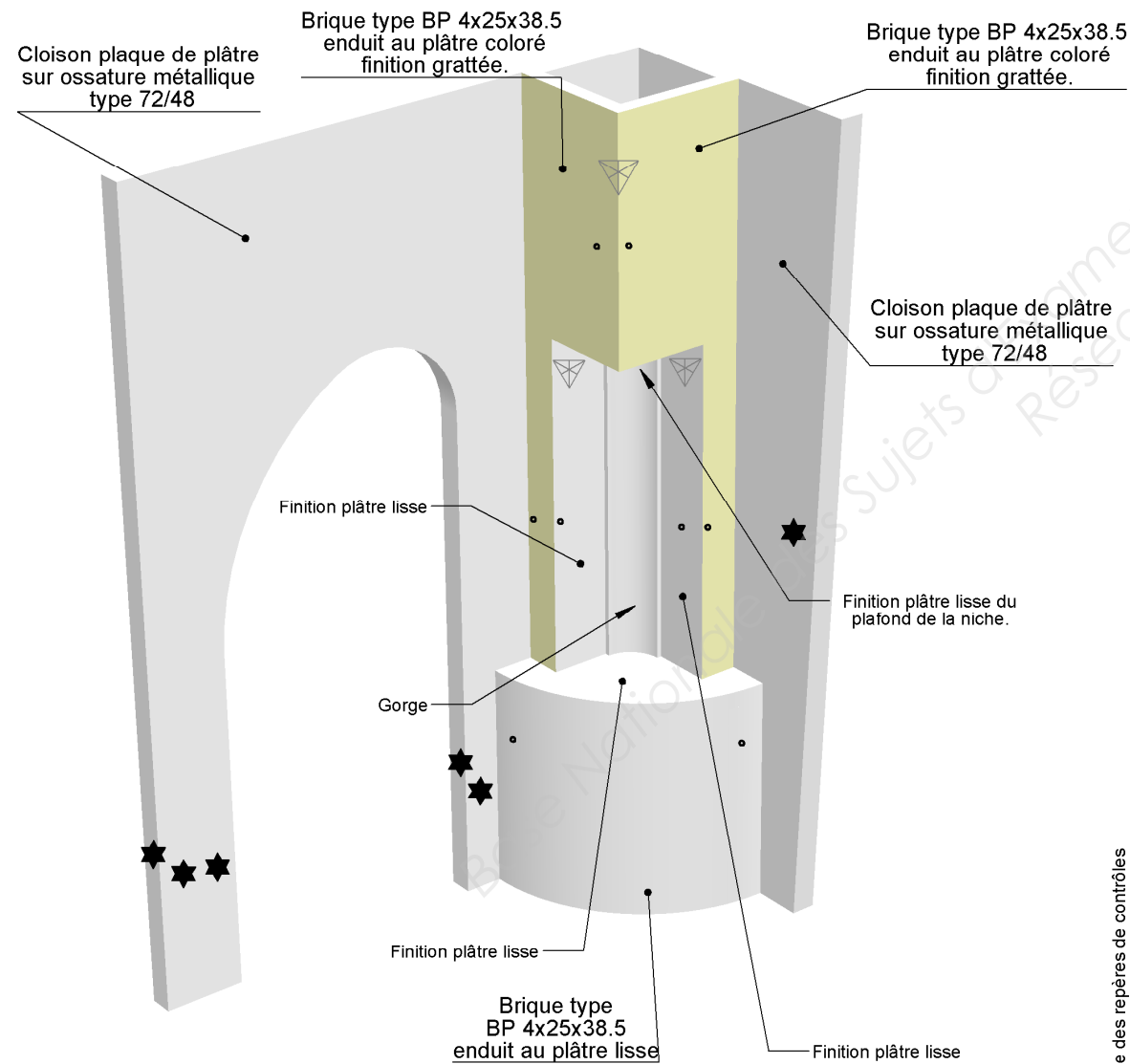

- Légende des repères de contrôles
- Point de contrôle des aplombs pour la plaque de plâtre.
 - Point de contrôle des aplombs pour la brique et le plâtre.
 - Point de contrôle des équerrages pour la brique et le plâtre.
 - Point de contrôle de l'équerrage de l'ossature de la plaque.

Copyright © 2026 FormaV. Tous droits réservés.

Ce document a été élaboré par FormaV® avec le plus grand soin afin d'accompagner chaque apprenant vers la réussite de ses examens. Son contenu (textes, graphiques, méthodologies, tableaux, exercices, concepts, mises en forme) constitue une œuvre protégée par le droit d'auteur.

Toute copie, partage, reproduction, diffusion ou mise à disposition, même partielle, gratuite ou payante, est strictement interdite sans accord préalable et écrit de FormaV®, conformément aux articles L.111-1 et suivants du Code de la propriété intellectuelle. Dans une logique anti-plagiat, FormaV® se réserve le droit de vérifier toute utilisation illicite, y compris sur les plateformes en ligne ou sites tiers.

En utilisant ce document, vous vous engagez à respecter ces règles et à préserver l'intégrité du travail fourni. La consultation de ce document est strictement personnelle.

Merci de respecter le travail accompli afin de permettre la création continue de ressources pédagogiques fiables et accessibles.